

МІНІСТЕРСТВО ОБОРОНИ УКРАЇНИ
НАЦІОНАЛЬНИЙ УНІВЕРСИТЕТ ОБОРОНИ УКРАЇНИ
ІМЕНІ ІВАНА ЧЕРНЯХОВСЬКОГО



ОСВІТНЬО-НАУКОВА ПРОГРАМА
“Освітні, педагогічні науки”

третього (освітньо-наукового) рівня вищої освіти

за спеціальністю № 011 Освітні, педагогічні науки
галузь знань № 01 Освіта / Педагогіка

Київ 2021

ПЕРЕДМОВА

Освітньо-наукова програма “**Освітні, педагогічні науки**” третього (освітньо-наукового) рівня вищої освіти з підготовки докторів філософії у галузі 01 “Освіта/Педагогіка” за спеціальністю 011 “Освітні, педагогічні науки” розроблена згідно з вимогами Закону України “Про вищу освіту” (зі змінами), Постанов Кабінету міністрів України №261 від 23.03.2016 “Порядку підготовки здобувачів вищої освіти ступеня доктора філософії та доктора наук у вищих навчальних закладах (наукових установах)” (зі змінами) та №1341 від 23.11.2011 “Про затвердження Національної рамки кваліфікацій” (із змінами, внесеними згідно з Постановами КМ № 509 від 12.06.2019 та № 519 від 25.06.2020), наказу Міністерства оборони України № 65 від 15.02.2019 “Про розподіл основних напрямків наукових досліджень між науковими установами, вищими військовими навчальними закладами, військовими навчальними підрозділами закладів вищої освіти Міністерства оборони України та Збройних Сил України”.

Освітньо-наукова програма “**Освітні, педагогічні науки**” розроблена з урахуванням рекомендацій і визнаних наукових практик наукової освіти Європейського освітнього простору, зокрема: Зальцбурзьким принципам (Salzburg I Conclusion and Recommendation from the Bologna Seminar on «Doctoral Programs for the European Knowledge Society», 2005 & Salzburg II «Initiative Recommendations of the European University Association», 2010).

Розроблено робочою групою у складі:

Голова – професор кафедри фізичного виховання, спеціальної фізичної підготовки та спорту працівник Збройних Сил України ЯГУПОВ Василь Васильович, доктор педагогічних наук, професор;

Члени:

провідний науковий співробітник науково-дослідної лабораторії (соціально-гуманітарних проблем) кафедри суспільних наук працівник Збройних Сил України ЛОБОДА Юрій Олександрович, кандидат філософських наук, доцент;

провідник науковий співробітник відділу організації підготовки та атестації науково-педагогічних кадрів науково-методичного центру організації наукової та науково-технічної діяльності працівник Збройних Сил України ТИМЧУК Лариса Іванівна, доктор педагогічних наук, доцент;

провідний науковий співробітник науково-дослідного відділу розвитку фізичного виховання, спеціальної фізичної підготовки і спорту науково-дослідного центру проблем фізичного виховання, спеціальної фізичної підготовки і спорту працівник Збройних Сил України СВИСТУН Валентина Іванівна, доктор педагогічних наук, професор;

начальник кафедри підготовки миротворчого персоналу навчально-наукового центру підготовки офіцерів для багатонаціональних штабів ВАСЮКОВА Наталія Віталіївна, кандидат філологічних наук полковник;

доцент кафедри застосування інформаційних технологій та інформаційної

безпеки інституту забезпечення військ (сил) та інформаційних технологій
ЧЕРНЕГА Володимир Миколайович, кандидат технічних наук полковник;
старший науковий співробітник науково-дослідного відділу мовного
тестування наукового центру мовного тестування навчально-наукового центру
іноземних мов ТАРАСЕНКО Наталія Миронівна, кандидат педагогічних наук;

з боку стейкхолдерів залучені:

заступник начальника університету з наукової роботи генерал-майор
ЩИПАНСЬКИЙ Павло Володимирович, кандидат військових наук, професор;
начальник Воєнно-наукового управління Генерального штабу Збройних
Сил України полковник КОВАЛЬ Володимир Валерійович, кандидат
військових наук, старший науковий співробітник;
старший викладач кафедри суспільних наук гуманітарного інституту,
доктор філософії у галузі “Освіта/Педагогіка” за спеціальністю “Освітні,
педагогічні науки” полковник РИБЧУК Олег Олександрович (випускник
ад’юнктури 2020 року).

Гарант освітньо-наукової програми:

професор кафедри фізичного виховання, спеціальної фізичної
підготовки та спорту навчально-наукового інституту фізичного виховання та
спортивно-оздоровчих технологій працівник Збройних Сил України ЯГУПОВ
Василь Васильович, доктор педагогічних наук, професор, заслужений працівник
освіти України.

Рецензії-відгуки зовнішніх стейкхолдерів:

1. Директор Інституту педагогічної освіти та освіти дорослих НАПН
України імені Івана Зязюна НАПН України ЛУК’ЯНОВА Лариса Борисівна,
член-кореспондент НАПН України, доктор педагогічних наук, професор;

2. Начальник кафедри психології, педагогіки та соціально-економічних
дисциплін Національної академії Державної прикордонної служби України
імені Богдана Хмельницького МІРОШНИЧЕНКО Валентина Іванівна, доктор
педагогічних наук, професор;

3. Професор кафедри машинознавства і транспорту Тернопільського
національного педагогічного університету імені Володимира Гнатюка
ГОРБАТЮК Роман Михайлович, доктор педагогічних наук, професор.

1. Профіль освітньо-наукової програми “Освітні, педагогічні науки” зі спеціальності 011 “Освітні, педагогічні науки”

1 – Загальна інформація	
Повна назва закладу вищої освіти та структурного підрозділу	Національний університет оборони України імені Івана Черняхівського The National Defence University of Ukraine named after Ivan Chernyakhovskyi
Ступінь вищої освіти та назва кваліфікації мовою оригіналу	Доктор філософії у галузі “Освіта/Педагогіка” за спеціальністю “Освітні, педагогічні науки” Philosophy Doctor, Philosophy Doctor of Educational, Pedagogical Sciences
Офіційна назва освітньо-наукової програми	Освітні, педагогічні науки Educational, Pedagogical Sciences
Тип диплому та обсяг освітньо-наукової програми	Доктор філософії у галузі “Освіта/Педагогіка” за спеціальністю “Освітні, педагогічні науки”. Одиничний. Обсяг освітньої складової 40 кредитів ЄКТС, термін навчання – 4 роки
Наявність акредитації	Сертифікат про акредитацію від 04.10.2021 № 2427 (строк дії 01.07.2027)
Цикл/рівень	НРК України – 3 цикл / 8 рівень, QF-EHEA – третій цикл / EQF-LLL – 8 рівень
Передумови	Другий (магістерський) рівень вищої освіти
Мова(и) викладання	Українська та англійська
Термін дії освітньо-наукової програми	4 роки
Інтернет-адреса постійного розміщення опису освітньо-наукової програми	https://nuou.org.ua
2 – Мета освітньо-наукової програми	
Підготовка висококваліфікованого, конкурентоздатного, інтегрованого в європейський і світовий науково-освітній простір фахівця – компетентного науково-педагогічного працівника та науковця-дослідника системи військової освіти, який оволодів сучасною методологією наукової і науково-педагогічної діяльності, сформував необхідні для успішної реалізації основних службових функцій суб’єктами та професійно важливими якостями, проявляє здатність самостійно розв’язувати складні проблемні ситуації та завдання в освітній і науковій сфері, а також провів і здійснив прилюдний захист власного наукового дослідження з актуального наукового завдання, що має наукову новизну, теоретичне та практичне значення в педагогічній науці.	

3 – Характеристика освітньо-наукової програми	
Предметна область (галузь знань, додаткова спеціальність / спеціалізація (за наявності))	<p><i>Об'єкт(и) вивчення:</i> освіта в усіх аспектах її прояву; спостереження; реєстрування й описування сучасних загальних тенденцій і закономірностей розвитку освіти; формулювання гіпотез у вигляді теорій і моделей, які описують процеси функціонування та розвитку освіти; їх експериментальна перевірка й спростування.</p> <p><i>Цілі навчання:</i> набуття освітньої та наукової кваліфікації для здійснення науково-дослідницької та науково-педагогічної діяльності, наукового консультування, захисту дисертації з педагогіки, яка має наукову новизну і практичне значення.</p> <p><i>Теоретичний зміст предметної галузі:</i> педагогічна теорія та практика.</p> <p><i>Методи, методики та технології наукового пізнання:</i> поєднання методів навчання, видів навчальних занять і засобів, які застосовуються у педагогічній науці, методів і засобів, які застосовуються в теорії освіти.</p> <p><i>Інструменти та обладнання:</i> тести, анкети, навчальне обладнання, персональний комп'ютер, мультимедійне забезпечення, інтернет-джерела, навчально-методичне забезпечення спеціальності (загальне та накопичення власного).</p> <p><i>Галузь знань:</i> 01 – Освіта / Педагогіка.</p> <p><i>Спеціальність:</i> 011 – Освітні, педагогічні науки.</p>
Орієнтація освітньо-наукової програми	Освітньо-наукова (доктор філософії), академічна
Основний фокус освітньо-наукової програми	Програма сприяє оволодінню змістом і методикою наукових досліджень у галузі освіти. Передбачає генерування основних видів компетентностей доктора філософії, здатного здійснювати науково-дослідну та науково-педагогічну діяльність у ВНЗ, наукових установах і органах військового управління МО і ЗС України.
Особливості програми	Програма дає можливість сформувавши індивідуальну освітню траєкторію для здобувача вищої освіти; забезпечує його професійний розвиток як наукового та науково-педагогічного працівника, так і військового фахівця. Особливість програми полягає в її компетентностному, контекстному, андрагогічному та суб'єктно-діяльнісному концептуальному підходах, що враховують стратегічний курс країни на євроатлантичну інтеграцію та забезпечують підготовку фахівців, здатних вирішувати педагогічні проблеми у системі військової освіти та науки. Особлива увага приділяється специфіці науково-педагогічних досліджень, методиці викладання педагогічних, загальновійськових і військово-спеціальних дисциплін. Зміст наукової складової ОНП визначається індивідуальним планом наукової роботи здобувача.

4 – Придатність випусників до працевлаштування та подальшого навчання	
Придатність до працевлаштування	Сфера працевлаштування доктора філософії з освітніх, педагогічних наук – установи та заклади, які підпорядковані Міністерству оборони України: ВВНЗ, наукові установи, заклади підвищення кваліфікації та післядипломної освіти.
Подальше навчання	Доктор філософії може продовжувати освіту за четвертим (науковим) рівнем, а також підвищувати кваліфікацію та отримувати додаткову післядипломну освіту.
5 – Викладання та оцінювання	
Викладання та навчання	Партнерська співпраця викладачів і здобувачів здійснюється на основі компетентнісного, контекстного, суб'єктно-діяльнісного, аксіологічного та андрагогічного підходів до освіти, професійно-спрямованої контекстної навчальної та дослідницької діяльності. Загалом застосовується проблемно-орієнтований і контекстний підходи до проведення навчальних занять. Викладання здійснюється на засадах академічної доброчесності, колегіальності, відповідальності та високої академічної культури. Основними видами навчальних занять є лекція, семінар, консультація, самостійна робота, практичне та групове заняття, аналіз конкретних ситуацій та ін.
Оцінювання	Поточний контроль (опитування, виконання індивідуальних завдань із підготовки частин дисертаційного дослідження). Підсумковий контроль (екзамени, диференційований залік). Публічний захист результату наукового досягнення у формі
6 – Програмні компетентності	
Інтегральна компетентність	Здатність розв'язувати комплексні наукові проблеми та завдання в галузі загальної та професійної освіти та/або дослідницько-інноваційної діяльності, що передбачає глибоке переосмислення наявних і створення нових контекстних педагогічних знань та/або педагогічної практики.
Загальні компетентності	ЗК 01. Здатність до теоретичного та практичного мислення як науковця та майбутнього військового педагога, аналізу, синтезу, узагальнення, систематизації та конкретизації педагогічних явищ. ЗК 02. Знання та розуміння предметної області (загальної та професійної педагогіки) та володіння основами професійної – наукової та науково-педагогічної – діяльності. ЗК 03. Здатність формулювати наукову проблему та наукове завдання, мету, основну гіпотезу та робочі гіпотези щодо досліджуваної педагогічної проблеми та наукового завдання, що передбачає глибоке переосмислення військово-професійної та педагогічної практики, створення нових педагогічних знань. ЗК 04. Здатність ідентифікувати, формулювати, аналізувати і вирішувати наукові, науково-прикладні педагогічні проблеми та завдання.

	<p>ЗК 05. Володіння дослідницькими навичками та вміннями у сфері педагогічного дослідження, здатність до проведення теоретичних, емпіричних та експериментальних досліджень у галузі освіти.</p> <p>ЗК 06. Здатність творчо реалізовувати наукові, науково-педагогічні та інші посадові компетенції.</p> <p>ЗК 07. Навички та вміння творчого та водночас контекстного використання ІКТ у науковій і науково-педагогічній діяльності.</p> <p>ЗК 08. Опанування іноземної мови в обсязі достатньому для представлення та обговорення результатів своєї наукової роботи іноземною мовою (англійською або іншою відповідно до специфіки спеціальності) в усній і письмовій формах, а також для повного розуміння іншомовних наукових текстів з педагогічної тематики.</p> <p>ЗК 09. Формування системного наукового професійного світогляду, педагогічної етики та загального культурного та професійного кругозору як педагога та дослідника.</p> <p>ЗК10. Здатність реалізовувати функції науково-педагогічного працівника ВВНЗ, проводити основні види навчальних занять і брати участь в організації роботи кафедри.</p>
<p>Спеціальні (фахові) компетентності</p>	<p>СК 01. Знати праці провідних вчених у галузі педагогіки та з предмету дослідження.</p> <p>СК 02. Здатність самостійно збирати, всебічно аналізувати, опрацьовувати, узагальнювати та систематизувати інформацію про педагогічні явища та процеси.</p> <p>СК 03. Уміння аналізувати та оцінювати педагогічні явища, осмислювати роль кожного його елемента у системі та у взаємодії з іншими педагогічними явищами та процесами.</p> <p>СК 04. Здатність використовувати методологію і методіку підготовки та захисту дисертаційної роботи.</p> <p>СК 05. Здатність використовувати сучасні методи, технології та прийоми реалізації посадових компетенцій в освітньому процесі у ВВНЗ.</p> <p>СК 06. Здатність використовувати сучасні методи, технології та прийоми реалізації посадових компетенцій у науковій діяльності у ВВНЗ і в науковій установі.</p> <p>СК 07. Володіння практичними навичками та вміннями використання інноваційних технологій і методик наукових досліджень і педагогічної діяльності в професійній освіті.</p> <p>СК 08. Здатність брати участь у роботі кафедри, знати та розуміти принципи організації її роботи (розподіл функціональних обов'язків, розподіл педагогічного навантаження, місце кафедри у системі науково-дослідної роботи факультету, інституту й університету).</p> <p>СК 9. Практичні вміння створювати власні науково-педагогічні твори за профілем кафедри (робоча навчальна програма, конспект лекцій, навчально-методичний комплекс, розділи навчально-методичного посібника, навчального посібника, підручника, практикуму, здатність проводити з курсантами (слухачами) основні види навчальних занять тощо).</p> <p>СК 10. Здатність використовувати усну та письмову іноземну мову для апробації результатів наукових досліджень на міжнародних наукових і науково-практичних конференціях, семінарах, круглих столах та інших наукових заходах.</p>

	<p>СК 11. Володіння практичними навичками та вміннями викладання педагогічних та інших навчальних дисциплін у ВВНЗ.</p> <p>СК 12. Здатність до конструктивних здоров'язбережувальних впливів на суб'єктів освітнього процесу у закладі вищої освіти.</p> <p>СК 13. Здатність до конструктивного спілкування із суб'єктами освітнього процесу у ВВНЗ, до оцінювання й самооцінювання впливу форм, засобів, стилів, видів, прийомів педагогічного спілкування на професійно-особистісний розвиток і благополуччя суб'єктів освітнього процесу у ВВНЗ.</p>
7 – Програмні результати навчання	
<p>Програмні результати навчання</p>	<p>ПРН 01. Демонструвати володіння основами усної та письмової комунікації іноземною мовою на рівні вище середнього (B2).</p> <p>ПРН 02. Відтворювати базові знання фундаментальних основоположень філософії науки в обсязі, необхідному для професійної діяльності; знання понять, теорій і методів, необхідних для вивчення і розуміння засобів і механізмів людського пізнання та їх використання у сфері науково-педагогічної і наукової діяльності.</p> <p>ПРН 03. Встановлювати взаємозв'язки між теорією і практикою сучасної освіти та педагогіки, приймати рішення і виробляти стратегію та методику розв'язання педагогічних прикладних завдань з урахуванням загальнолюдських, загальнонаціональних, військово-професійних і педагогічних цінностей, суспільних, державних та оборонних інтересів України.</p> <p>ПРН 04. Демонструвати успішну науково-пошукову діяльність; організовувати, проводити та оформляти результати науково-педагогічного дослідження.</p> <p>ПРН 05. Інтегрувати наявні методики та методи наукових досліджень педагогічну практику й адаптувати їх для розв'язання конкретних науково-педагогічних завдань при проведенні дисертаційних та інших науково-педагогічних досліджень.</p> <p>ПРН 06. Застосовувати сучасні ІКТ, класичні і сучасні методи інтелектуального аналізу та опрацювання даних та оброблення інформації при спілкуванні, обміні інформацією, зборі, аналізі, обробленні та інтерпретації науково-педагогічних даних;</p> <p>ПРН 07. Застосовувати традиційні та творчо впроваджувати сучасні педагогічні технології, методики та засоби викладання навчальних дисциплін у ВВНЗ.</p> <p>ПРН 08. Діяти в команді, організовувати конструктивну міжособистісну взаємодію з суб'єктами освітнього процесу у ВВНЗ.</p> <p>ПРН 09. Демонструвати результати наукових досліджень у наукових статтях, опублікованих у виданнях різного рівня, та оцінювати науковий стиль у різних комунікативних ситуаціях щодо дотримання норм літературної мови.</p> <p>ПРН 10. Уміти доступно та на науковому рівні доносити сучасні наукові знання та результати педагогічних досліджень до професійної та непрофесійної спільноти.</p> <p>ПРН 11. Вдосконалювати рівень власної професійно-педагогічної компетентності на основі вивчення, аналізу й систематизації сучасних тенденцій розвитку загальної та професійної освіти, педагогічної науки в Україні та в світі.</p>

	<p>ПРН 12. Відтворювати самостійно та творчо зміст теорії загальної та професійної педагогіки та адаптувати його до умов педагогічної діяльності.</p> <p>ПРН 13. Визначати актуальні проблеми сучасної військової освіти, педагогіки, виховання, розвитку та самовдосконалення особистості, військовослужбовця-професіонала та обґрунтувати власну точку зору щодо їх розв'язання педагогічними засобами, методами та формами.</p> <p>ПРН 14. Оцінювати вплив і роль традицій громадянського, військового та фізичного виховання на становлення особистості військовослужбовця, а також використовувати сучасні методи та засоби фізичного виховання військовослужбовців ЗС України.</p> <p>ПРН 15. Аналізувати та самооцінювати рівень сформованості основних компонентів своєї педагогічної компетентності та майстерності як суб'єкта наукової та науково-педагогічної діяльності.</p> <p>ПРН 16. Творчо використовувати та адаптувати здобутки української педагогіки та педагогічної думки, напрацювання сучасних науковців у науково-педагогічній і науково-дослідницькій діяльності.</p> <p>ПРН 17. Пояснювати, інтерпретувати спілкування як комунікативний процес, міжособистісну взаємодію як суб'єкта освітнього процесу та наукової діяльності.</p> <p>ПРН 18. Успішно реалізовувати посадові компетенції як суб'єкта науково-педагогічної діяльності в ВВНЗ.</p> <p>ПРН 19. Успішно реалізовувати посадові компетенції як суб'єкта науково-дослідницької діяльності в ВВНЗ і наукових установах.</p> <p>ПРН 20. Викладати педагогічні, основні загальновійськові та військово-спеціальні дисципліни за напрямом теми дисертації.</p> <p>ПРН 21. Творчо використовувати психологічні знання для реалізації науково-дослідних і науково-педагогічних функцій.</p>
8 – Ресурсне забезпечення реалізації програми	
Кадрове забезпечення	<p>До викладання навчальних дисциплін залучаються наукові та науково-педагогічні працівники з науковими ступенями докторів і кандидатів наук та вченими званнями професора і доцента, а також висококваліфіковані фахівці, які мають досвід відповідної військово-професійної, науково-педагогічної та науково-дослідної діяльності, досвід розв'язування комплексу проблем і проблемних ситуацій у галузі професійної та (або) дослідницької діяльності, володіють методологією наукової та науково-педагогічної діяльності, а також досвід проведення власного наукового дослідження, результати якого мають концептуальний, теоретичний і прикладний характер у галузі педагогічних та інших наук.</p>
Матеріально-технічне забезпечення	<p>Ад'юнктам надається безоплатний доступ до всіх ресурсів навчального середовища Національного університету оборони України імені Івана Черняхівського, зокрема, аудиторного фонду, навчальних бібліотек, комп'ютерних і спеціалізованих класів, конференц-залів, мережі Інтернет та внутрішньоакадемічної мережі Moodle; для організації дозвілля – спортивні майданчики, стадіони, плавальний басейн, комфортабельні гуртожитки.</p>

Інформаційне та навчально-методичне забезпечення	<p>Бібліотека Національного університету оборони України імені Івана Черняхівського забезпечена науковими фаховими періодичними виданнями відповідного профілю, в т.ч. у електронному вигляді. Наявний доступ до баз даних періодичних наукових видань англійською мовою. Наявний офіційний веб-сайт НУОУ: https://nuou.org.ua, на якому розміщена основна інформація про освітньо-наукову програму, навчальний план, силабуси освітніх компонентів, освітню, освітньо-наукову, видавничу діяльність НУОУ та його структуру, навчальні та наукові структурні підрозділи та їх склад, правила прийому, контактна інформація та ін. Наявні: доступ до мережі Інтернет; точки бездротового доступу до мережі Інтернет; навчальне середовище Moodle.</p> <p>В Університеті наявні: навчальні плани і робочі навчальні плани; графіки навчального процесу; робочі програми навчальних дисциплін; навчально-методичне забезпечення з кожної навчальної дисципліни навчального плану; дидактичні матеріали для самостійної та індивідуальної роботи здобувачів із дисциплін; підручники, навчальні посібники, конспекти лекцій тощо згідно з переліком рекомендованої літератури з кожної навчальної дисципліни, кількість яких відповідає встановленим вимогам. Доступ здобувачів до інформаційного та навчально-методичного забезпечення здійснюється на безоплатній основі.</p>
9 – Академічна мобільність	
Національна кредитна мобільність	<p>Здійснюється відповідно до угод і меморандумів про наукову та науково-технічну співпрацю із закладами НАПН України, ВВНЗ і науковими організаціями про наукову та науково-технічну співпрацю</p>
Міжнародна кредитна мобільність	<p>Здійснюється відповідно до встановлених законодавством України вимог щодо збереження державної таємниці межах. Відповідно до угод про співпрацю із закордонними військовими ЗВО, спільних освітньо-наукових проєктів (ERASMUS DEEP UKRAINE Programme), залучення до міжнародних конференцій.</p>
Навчання іноземних здобувачів вищої освіти	<p>За окремими договорами у межах освітньо-наукових проєктів.</p>

2.1.Перелік компонентів освітньо-наукової програми та їх логічна послідовність

Код н/д	Компоненти освітньо-наукової програми	Кількість кредитів	Форма підсумкового контролю
1	2	3	4
Обов'язкові компоненти ОНП			
1. Оволодіння загальнонауковими (філософськими) компетентностями			
OK1	Філософія та методологія науки	3	Е
OK2	Методологія та теорія загальної та професійної педагогіки	6	Е
2. Набуття універсальних навичок дослідника			
OK3	Методологія, теорія і технологія педагогічного дослідження	3	Е
OK4	Застосування сучасних інформаційних технологій у науковій діяльності	3	ДЗ
3. Здобуття мовних компетентностей			
OK5	Іноземна мова в науковій діяльності	6	Е
4. Здобуття глибинних знань зі спеціальності			
OK6	Історія української педагогіки та педагогічної думки	3	Е
OK7	Психологія наукової та науково-педагогічної діяльності	3	ДЗ
OK8	Професійно-педагогічна компетентність науково-педагогічного та наукового працівника	3	ДЗ
Загальний обсяг обов'язкових компонент:		30	
5. Наукова складова			
	Наукове дослідження	200	захист
2. Вибіркові компоненти ОНП			
Перелік навчальних дисциплін професійно-спеціальної підготовки (вибіркові дисципліни)			
1. Оволодіння загальнонауковими (філософськими) компетентностями			
ВБ 1	Методологія і методика підготовки та захисту дисертаційної роботи	3	Е
2. Набуття універсальних навичок дослідника			
ВБ 2	Статистичні методи у психолого-педагогічних дослідженнях	4	Е
ВБ 3	Дослідницька компетентність наукового співробітника	3	Е
ВБ 4	Психологічні основи конструювання тестових завдань	3	ДЗ
ВБ 5	Технології та методики дослідження в фізичному вихованні та спорті	4	ДЗ
3. Здобуття глибинних знань зі спеціальності			
ВБ 6	Особливості методики викладання у вищій військовій школі	3	ДЗ
ВБ 7	Сучасна педагогічна риторика	3	ДЗ

1	2	3	4
ВБ 8	Психологія професійної деформації та деструкції	3	ДЗ
ВБ 9	Методична компетентність викладача ВВНЗ	4	ДЗ
ВБ 10	Науково-педагогічна діяльність викладачів фізичної культури та спорту	3	ДЗ
ВБ 11	Актуальні проблеми міжкультурної комунікації у військово-професійному середовищі	3	ДЗ
ВБ 12	Інноваційні технології та методики в фізичному вихованні та спорті	4	ДЗ
Практика (вибіркова)			
ВБ 13	Педагогічна практика	4	звіт
ВБ 14	Науково-дослідна практика	4	звіт
Загальний обсяг вибірових компонентів ад'юнкта Здобувач обирає навчальні дисципліни з переліку вибірових дисциплін із цієї ОНП або інших ОП зі загальною кількістю 6 кредитів ЄКТС. Обов'язковим вибором є: або педагогічна практика або науково-дослідницька практика обсягом 4 кредити ЄКТС. Загальний обсяг вибірових компонентів становить 10 кредитів ЄКТС.		10	
Загальний обсяг освітньої складової програми		40	
Загальний обсяг наукової програми		200	
Загальний обсяг підготовки здобувача		240	

2.2 Структурно-логічна схема освітньо-наукової програми.

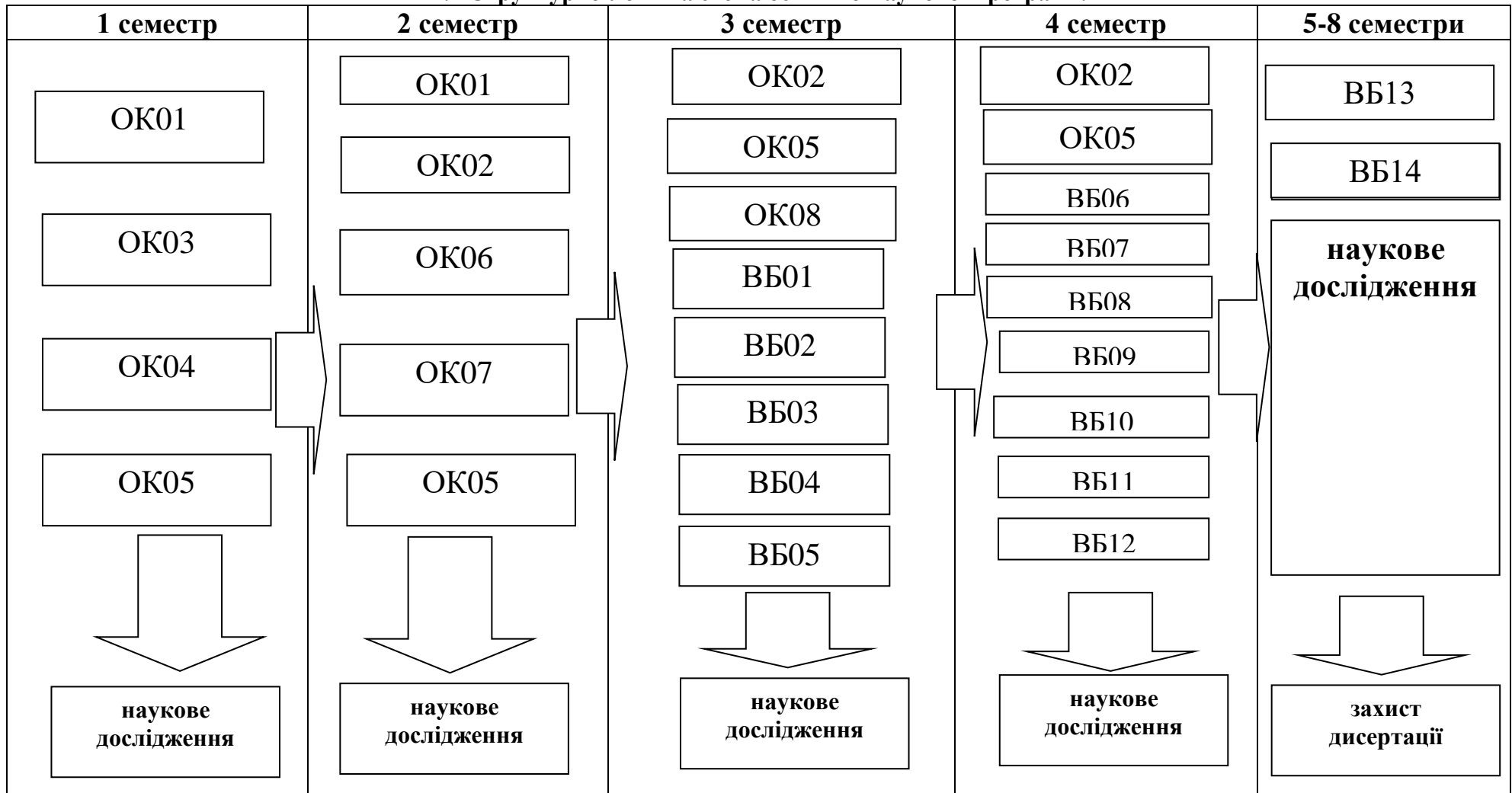

Семестр	Код н/д	Освітні компоненти
1	OK01	Філософія та методологія науки
	OK03	Методологія, теорія і технологія педагогічного дослідження
	OK04	Застосування сучасних інформаційних технологій у науковій діяльності
	OK05	Іноземна мова в науковій діяльності
		Проведення наукового дослідження
2	OK01	Філософія та методологія науки
	OK02	Методологія та теорія загальної та професійної педагогіки
	OK06	Історія української педагогіки та педагогічної думки
	OK07	Психологія наукової і науково-педагогічної діяльності
	OK05	Іноземна мова в науковій діяльності
	Проведення наукового дослідження	
3	OK02	Методологія та теорія загальної та професійної педагогіки
	OK05	Іноземна мова в науковій і науково-педагогічній діяльності
	OK08	Професійно-педагогічна компетентність науково-педагогічного та
	OK06	Історія української педагогічної та педагогічної думки
	ВБ01	Методологія підготовки та захисту дисертаційної роботи
	ВБ02	Статистичні методи у психолого-педагогічних дослідженнях
	ВБ03	Дослідницька компетентність наукового співробітника
	ВБ04	Психологічні основи конструювання тестових завдань
	ВБ05	Технології та методи дослідження в фізичному вихованні та спорті
	Проведення наукового дослідження	
4	OK02	Методологія та теорія загальної та професійної педагогіки
	OK05	Іноземна мова в науковій і науково-педагогічній діяльності
	ВБ06	Особливості методики викладання у вищій військовій школі
	ВБ07	Педагогічна риторика і культура педагогічного спілкування
	ВБ08	Психологія професійної деформації та деструкції
	ВБ09	Методична компетентність викладача ВВНЗ
	ВБ10	Науково-педагогічна діяльність викладачів фізичної культури та спорту
	ВБ11	Актуальні проблеми міжкультурної комунікації у військово-професійному середовищі
	ВБ12	Інноваційні технології та методики в фізичному вихованні та спорті
		Проведення наукового дослідження
5-8	ВБ13	Педагогічна практика
	ВБ14	Наукова практика
		Проведення наукового дослідження

ФОРМИ АТЕСТАЦІЇ ЗДОБУВАЧІВ ВИЩОЇ ОСВІТИ

Публічний захист наукових досягнень у формі дисертації.

Атестація здійснюється відкрито і публічно за умови виконання вимог законодавства України у сфері охорони державної таємниці.

Обов'язковою умовою допуску до захисту є успішне виконання здобувачем його індивідуального навчального плану та індивідуального плану наукової роботи.

Атестація завершується видачею документу встановленого зразка про присудження здобувачу ступеня доктора філософії.

4. Матриця відповідності програмних компетентностей компонентам освітньо-наукової програми

Шифр навчальної дисципліни Компетентності	ОК 01	ОК 02	ОК 03	ОК 04	ОК 05	ОК 06	ОК 07	ОК 08	ВБ 01	ВБ 02	ВБ 03	ВБ 04	ВБ 05	ВБ 06	ВБ 07	ВБ 08	ВБ 09	ВБ 10	ВБ 11	ВБ 12	ВБ 13	ВБ 14	
КК 01	+	+	+	+	+	+	+	+	+	+	+	+	+				+	+	+		+	+	
ЗК 01	+	+	+	+		+	+	+	+	+	+	+	+			+	+					+	+
ЗК 02		+	+	+			+		+	+	+	+	+									+	+
ЗК 03	+	+	+										+		+		+	+				+	+
ЗК 04	+	+	+				+	+	+	+	+	+	+		+		+	+				+	+
ЗК 05		+	+	+			+		+	+	+	+	+									+	+
ЗК 06				+			+	+			+	+		+			+	+	+			+	+
ЗК 07				+									+					+	+	+		+	+
ЗК 08					+																	+	+
ЗК 09	+	+	+			+	+	+														+	+
ЗК 10		+					+	+						+	+	+	+	+	+	+	+	+	+
СК 01		+				+																+	+
СК 02	+	+	+	+	+	+	+	+	+	+	+		+					+			+	+	+
СК 03	+	+	+	+	+	+	+	+	+	+	+		+									+	+
СК 04	+	+	+	+					+													+	+
СК 05	+	+	+	+	+	+	+	+	+	+	+	+	+	+	+	+	+	+	+	+	+	+	+
СК 06	+	+	+	+	+		+		+	+	+	+	+		+		+	+	+	+	+	+	+
СК 07		+	+	+				+	+	+	+	+			+			+	+	+	+	+	+
СК 08							+	+			+					+	+	+	+	+	+	+	+
СК 09							+	+						+			+	+		+	+	+	+
СК 10					+			+											+		+	+	+
СК 11		+				+	+	+						+			+	+	+	+	+	+	+
СК 12							+	+	+				+			+	+	+	+	+	+	+	+
СК 13													+		+				+		+	+	+

5. Матриця забезпечення програмних результатів навчання відповідними компонентами освітньо-наукової програми

Шифр навчальної дисципліни Програмний результат навчання	ОК 01	ОК 02	ОК 03	ОК 04	ОК 05	ОК 06	ОК 07	ОК 08	ВБ 01	ВБ 02	ВБ 03	ВБ 04	ВБ 05	ВБ 06	ВБ 07	ВБ 08	ВБ 09	ВБ 10	ВБ 11	ВБ 12	ВБ 13	ВБ 14	
ПРН01					+														+		+	+	
ПРН02	+																					+	+
ПРН03		+	+			+	+	+	+	+	+	+	+	+	+		+	+	+	+	+	+	+
ПРН04	+	+	+	+	+	+	+	+	+	+	+	+	+	+					+			+	+
ПРН05		+	+	+	+	+	+	+	+	+	+	+	+						+			+	+
ПРН06				+	+	+	+	+	+	+	+	+	+	+			+				+	+	+
ПРН07		+	+				+	+	+	+		+	+	+	+	+	+	+	+	+	+	+	+
ПРН08							+													+		+	+
ПРН09			+		+														+			+	+
ПРН10					+		+		+						+				+			+	+
ПРН11		+	+	+		+		+	+	+	+		+				+	+				+	+
ПРН12		+	+			+		+	+						+							+	+
ПРН13		+					+	+	+					+			+					+	+
ПРН14		+											+		+		+	+		+		+	+
ПРН15								+			+						+	+				+	+
ПРН16						+	+				+											+	+
ПРН17							+	+					+	+	+	+	+	+			+	+	+
ПРН18							+	+					+	+	+	+	+	+			+	+	+
ПРН19			+	+	+		+		+	+	+	+	+	+	+	+	+	+	+	+	+	+	+
ПРН20							+	+	+	+	+	+					+	+			+	+	+
ПРН21							+					+				+			+			+	+

6. Перелік напрямків досліджень здобувачів вищої освіти

1. Система військово-професійної підготовки військовослужбовців різних країн світу (за вибором ад'юнкта).
2. Теоретичні та методичні основи професійної підготовки військовослужбовців різних категорій (за вибором ад'юнкта).
3. Формування професійної суб'єктності військовослужбовців різних категорій (за вибором ад'юнкта).
4. Розвиток професійної суб'єктності військовослужбовців різних категорій (за вибором ад'юнкта).
5. Формування професійної компетентності військовослужбовців різних категорій (за вибором ад'юнкта).
6. Розвиток професійної компетентності військовослужбовців різних категорій (за вибором ад'юнкта).
7. Формування професійно важливих якостей різних категорій військовослужбовців (за вибором ад'юнкта).
8. Розвиток професійно важливих якостей різних категорій військовослужбовців (за вибором ад'юнкта).
9. Розвиток фахової компетентності викладачів системи військової освіти.
10. Система військово-професійного виховання військовослужбовців різних країн світу (за вибором ад'юнкта).
11. Формування різних видів компетентності у військовослужбовців різних категорій (за вибором ад'юнкта).
12. Розвиток різних видів компетентності у військовослужбовців різних категорій (за вибором ад'юнкта).
13. Формування управлінської культури у військовослужбовців різних категорій (за вибором ад'юнкта).
14. Розвиток управлінської культури у військовослужбовців різних категорій (за вибором ад'юнкта).
15. Інші теми за вибором ад'юнкта, які представляють суттєвий інтерес для педагогічної науки взагалі та для Збройних сил України, зокрема.