

МІНІСТЕРСТВО ОБОРОНИ УКРАЇНИ
НАЦІОНАЛЬНИЙ УНІВЕРСИТЕТ ОБОРОНИ УКРАЇНИ
ІМЕНІ ІВАНА ЧЕРНЯХОВСЬКОГО



ОСВІТНЬО-НАУКОВА ПРОГРАМА
“Освітні, педагогічні науки”

третього (освітньо-наукового) рівня вищої освіти

за спеціальністю № 011 Освітні, педагогічні науки
галузь знань № 01 Освіта / Педагогіка

Київ 2022

ПЕРЕДМОВА

Освітньо-наукова програма “Освітні, педагогічні науки” третього (освітньо-наукового) рівня вищої освіти з підготовки докторів філософії у галузі 01 “Освіта/Педагогіка” за спеціальністю 011 “Освітні, педагогічні науки” розроблена згідно з вимогами Закону України “Про вищу освіту” (зі змінами), Постанов Кабінету міністрів України від 23.03.2016 № 261 “Порядку підготовки здобувачів вищої освіти ступеня доктора філософії та доктора наук у вищих навчальних закладах (наукових установах)” (зі змінами) та від 23.11.2011 № 1341 “Про затвердження Національної рамки кваліфікацій” (із змінами, внесеними згідно з постановами Кабінету міністрів України від 12.06.2019 № 509 та від 25.06.2020 № 519), наказу Міністерства оборони України від 15.02.2019 № 65 “Про розподіл основних напрямків наукових досліджень між науковими установами, вищими військовими навчальними закладами, військовими навчальними підрозділами закладів вищої освіти Міністерства оборони України та Збройних Сил України”.

Освітньо-наукова програма “Освітні, педагогічні науки” розроблена з урахуванням рекомендацій і визнаних наукових практик наукової освіти Європейського освітнього простору, зокрема: Зальцбурзьким принципам (Salzburg I Conclusion and Recommendation from the Bologna Seminar on “Doctoral Programs for the European Knowledge Society”, 2005 & Salzburg II “Initiative Recommendations of the European University Association”, 2010).

Розроблено робочою групою у складі:

професор кафедри фізичного виховання, спеціальної фізичної підготовки та спорту ЯГУПОВ Василь Васильович, доктор педагогічних наук, професор;

провідний науковий співробітник науково-дослідної лабораторії (соціально-гуманітарних проблем) кафедри суспільних наук ЛОБОДА Юрій Олександрович, кандидат філософських наук, доцент;

провідник науковий співробітник центру відділу організації підготовки та атестації науково-педагогічних кадрів науково-методичного центру організації наукової та науково-технічної діяльності ТИМЧУК Лариса Іванівна, доктор педагогічних наук, старший науковий співробітник;

провідний науковий співробітник науково-дослідного відділу розвитку фізичного виховання, спеціальної фізичної підготовки і спорту науково-дослідного центру проблем фізичного виховання, спеціальної фізичної підготовки і спорту СВИСТУН Валентина Іванівна, доктор педагогічних наук, професор;

доцент кафедри застосування інформаційних технологій та інформаційної безпеки інституту забезпечення військ (сил) та інформаційних технологій полковник ЧЕРНЕГА Володимир Миколайович, кандидат технічних наук;

старший науковий співробітник науково-дослідного відділу мовного тестування наукового центру мовного тестування навчально-наукового центру іноземних мов ТАРАСЕНКО Наталія МIRONІВНА, кандидат педагогічних наук;

з боку стейкхолдерів залучені:

заступник начальника університету з наукової роботи, кандидат військових наук, професор, генерал-майор ЩИПАНСЬКИЙ Павло Володимирович;

головний спеціаліст відділу наукових експертиз Воєнно-наукового управління Генерального штабу Збройних Сил України, кандидат технічних наук, старший науковий співробітник полковник ВОЛОШКО Сергій Володимирович;

старший науковий співробітник науково-дослідного відділу (проблем розвитку фізичного виховання,, спеціальної фізичної підготовки і спорту) науково-дослідного центру (проблем розвитку фізичного виховання,, спеціальної фізичної підготовки і спорту) підполковник КОСТІВ Сергій Федорович (випускник ад'юнктури 2021 року);

ад'юнкт (штатний) науково-методичного центру організації наукової та науково-технічної діяльності Національного університету оборони України імені Івана Черняховського майор БЄЛІКОВ Ілля Олегович.

Гарант освітньо-наукової програми:

професор кафедри фізичного виховання, спеціальної фізичної підготовки та спорту працівник Збройних Сил України ЯГУПОВ Василь Васильович, доктор педагогічних наук, професор, заслужений працівник освіти України.

I. Профіль освітньо-наукової програми “Освітні, педагогічні науки”
зі спеціальності 011 “Освітні, педагогічні науки”

1 – Загальна інформація	
Повна назва закладу вищої освіти та структурного підрозділу	Національний університет оборони України імені Івана Черняхівського The National Defence University of Ukraine named after Ivan Chernyakhovskyi
Ступінь вищої освіти та назва кваліфікації мовою оригіналу	Доктор філософії у галузі “Освіта/Педагогіка” за спеціальністю “Освітні, педагогічні науки”
Офіційна назва освітньо-наукової програми	Освітні, педагогічні науки
Тип диплому та обсяг освітньо-наукової програми	Диплом доктора філософії у галузі “Освіта/Педагогіка” за спеціальністю “Освітні, педагогічні науки”, одиничний, обсяг освітньої складової 46 кредитів ЄКТС. Термін навчання 4 роки
Наявність акредитації	Сертифікат про акредитацію НАЗЯВО від 29.07.2021 №22427 (строк дії до 01.07.2027)
Цикл/рівень	Третій (освітньо-науковий) рівень, НРК України – 8 рівень; EQF-LLI – 8 рівень, QF-EHEA – третій цикл.
Передумови	Наявність другого (магістерського) рівня вищої освіти. Вимоги до вступника визначаються Правилами прийому до Національного університету оборони України імені Івана Черняхівського, що затверджуються Вченою Радою університету
Мова(и) викладання	Українська/англійська
Термін дії освітньо-наукової програми	До оновлення або введення нової освітньої програми у зв’язку зі змінами нормативно-правової бази, за результатами акредитації, за вимогою замовника (не більше періоду акредитації)
Інтернет-адреса постійного розміщення опису освітньо-наукової програми	https://nuou.org.ua

2 – Мета освітньо-наукової програми

Підготовка висококваліфікованого, конкурентоздатного, інтегрованого в європейський і світовий науково-освітній простір фахівця ступеня доктора філософії в галузі освіти зі спеціальності 011 – “Освітні, педагогічні науки” – компетентного науково-педагогічного працівника та науковця-дослідника системи військової освіти, який оволодів сучасною методологією наукової і науково-педагогічної діяльності, сформував необхідні для успішного реалізації основних службових функцій суб’єктними та професійно важливими якостями, проявляє здатність самостійно розв’язувати складні проблемні ситуації та завдання в освітній і науковій сфері, а також провів і здійснив прилюдний захист власного наукового дослідження з актуального наукового завдання, що має наукову новизну, теоретичне та практичне значення в педагогічній науці.

3 – Характеристика освітньо-наукової програми	
Предметна область (галузь знань, додаткова спеціальність / спеціалізація (за наявності))	<p><i>Об'єкт(и) вивчення:</i> освіта в усіх аспектах її прояву; спостереження; реєстрування й описування сучасних загальних тенденцій і закономірностей розвитку освіти; формулювання гіпотез у вигляді теорій і моделей, які описують процеси розвитку освіти; їх експериментальну перевірку і спростування.</p> <p><i>Зміст теоретичних знань:</i> педагогічна теорія та практика.</p> <p><i>Цілі навчання:</i> набуття освітньої та наукової кваліфікації для здійснення науково-дослідницької та науково-педагогічної діяльності, наукового консультування, захисту дисертації з педагогіки, яка має наукову новизну і практичне значення.</p> <p><i>Методи і засоби:</i> поєднання методів навчання, видів навчальних занять і засобів, які застосовуються у педагогічній науці, та методів і засобів, які застосовуються в теорії освіти.</p> <p><i>Інструменти та обладнання:</i> тести, анкети, навчальне обладнання, персональний комп'ютер, мультимедійне забезпечення, інтернет-джерела, навчально-методичне забезпечення спеціальності (загальне та накопичення власного).</p> <p><i>Співвідношення обсягів основних компонент освітньо-наукової програми:</i> нормативні навчальні дисципліни – 34 кредити ЄКТС (75%); дисципліни вільного вибору ад'юнкта – 12 кредитів ЄКТС (25%).</p>
Орієнтація освітньо-наукової програми	Освітньо-наукова (доктора філософії), академічна програма передбачає генерування основних видів компетентностей доктора філософії, здатного здійснювати науково-дослідну та науково-педагогічну діяльність у ВНЗ, наукових установах і органах військового управління МО і ЗС України.
Основний фокус освітньо-наукової програми	Програма сприяє оволодінню змістом і методикою наукових досліджень у галузі освіти, науково-педагогічної діяльності. Ключові слова: концепція, методологія, зміст дослідження, зміст навчання, методика педагогічного дослідження, методика проведення основних видів навчальних занять, технологія, методика та засоби наукового дослідження в сфері освіти.
Особливості програми	Освітньо-наукова програма дає можливість сформувати індивідуальну освітню траєкторію для здобувача вищої освіти; забезпечує його професійний розвиток як наукового та науково-педагогічного працівника, так і військового фахівця. Особливість програми полягає в її компетентностному, контекстному та суб'єктно-діяльнісному концептуальному підходах, що враховують стратегічний курс країни на євроатлантичну інтеграцію та забезпечує підготовку фахівців, здатних вирішувати педагогічні проблеми у системі військової освіти та науки. Особлива увага приділяється науково-педагогічним дослідженням і специфіці науково-педагогічних досліджень і науково-педагогічної діяльності докторів філософії в ВНЗ, методиці викладання педагогічних, загальновійськових і військово-спеціальних дисциплін. Зміст наукової складової ОНП визначається індивідуальним навчальним планом ад'юнкта.

4 – Придатність випускників до працевлаштування та подальшого навчання	
Придатність до працевлаштування	<p>Сфера працевлаштування доктора філософії з освітніх, педагогічних наук – установи та заклади, які підпорядковані Міністерству оборони України: ВВНЗ, наукові установи, заклади підвищення кваліфікації та післядипломної освіти у галузі освіти.</p> <p>Професійні назви посад: викладач ВВНЗ; старший викладач ВВНЗ; доцент ВВНЗ; науковий співробітник; старший науковий співробітник; начальник науково-дослідної лабораторії (відділу).</p>
Подальше навчання	<p>Навчання для розвитку та самовдосконалення у науковій та професійній сферах діяльності, а також інших споріднених галузях знань:</p> <ul style="list-style-type: none"> - здобуття наукового ступеня доктора наук; - освітні програми, дослідницькі гранти та стипендії (у тому числі й за кордоном), що містять додаткові освітні компоненти.
5 – Викладання та оцінювання	
Викладання та навчання	<p>Партнерська співпраця викладачів та ад'юнктів здійснюється на основі компетентнісного, контекстного, суб'єктно-діяльнісного, аксіологічного та андрагогічного підходів до освіти, професійно-спрямованої контекстної навчальної та дослідницької діяльності ад'юнкта.</p> <p>Організаційні форми освітнього процесу: навчальні заняття; самостійна робота; практична підготовка; контрольні заходи тощо</p>
Оцінювання	<p>Вхідний контроль (вступні випробування).</p> <p>Поточний контроль (опитування, виконання індивідуальних завдань з підготовки частин дисертаційного дослідження).</p> <p>Підсумковий контроль (екзамени, диференційований залік тощо).</p> <p>Оцінювання навчальних досягнень ад'юнктів здійснюється за національною шкалою («відмінно», «добре», «задовільно», «незадовільно») та за системою ЕСТЗ.</p> <p>Публічний захист наукових досягнень у формі дисертації.</p>

6 – Програмні компетентності	
Інтегральна компетентність	Здатність розв'язувати комплексні наукові проблеми та завдання в галузі професійної освіти та/або дослідницько-інноваційної діяльності, що передбачає глибоке переосмислення наявних і створення нових контекстних педагогічних знань та/або педагогічної практики.
Загальні компетентності	<p>ЗК01. Здатність до теоретичного та практичного мислення як науковця та майбутнього військового педагога та науковця, аналізу, синтезу, узагальнення, систематизації та конкретизації педагогічних явищ.</p> <p>ЗК02. Здатність до розуміння предметної області (загальної, професійної, військової та військової педагогіки) та володіння основами професійної – наукової та науково-педагогічної – діяльності.</p> <p>ЗК03. Здатність ідентифікувати, формулювати, аналізувати і вирішувати наукові, науково-прикладні педагогічні проблеми та завдання, зокрема, формулювати наукову проблему та наукове завдання, мету, основну гіпотезу та робочі гіпотези щодо досліджуваної педагогічної проблеми та наукового завдання, що передбачає глибоке переосмислення військово-професійної та педагогічної практики, створення нових педагогічних знань.</p> <p>ЗК04. Здатності у сфері педагогічного дослідження, розроблення проєктів та управління ними, проведення теоретичних, емпіричних та експериментальних досліджень у галузі освіти.</p> <p>ЗК05. Здатність творчо реалізовувати наукові, науково-педагогічні та інші посадові компетенції, у тому числі й застосуванням ІКТ.</p> <p>ЗК06. Іншомовна здатність в обсязі достатньому для представлення та обговорення результатів своєї наукової роботи іноземною мовою (англійською або іншою відповідно до специфіки спеціальності) в усній і письмовій формах, а також для повного розуміння іншомовних наукових текстів із педагогічної спеціальності.</p>

**Спеціальні
(фахові,
предметні)
компетентності**

СК01. Здатність самостійно збирати, всебічно аналізувати, опрацьовувати, узагальнювати та систематизувати інформацію про педагогічні явища та процеси й їх творчо адаптувати та використовувати праці провідних вчених у галузі педагогіки та з предмету свого наукового дослідження.

СК02. Здатність аналізувати та оцінювати педагогічні явища, осмислювати роль кожного його елемента у системі та у взаємодії з іншими педагогічними явищами за допомогою використання традиційних і сучасних методів, технологій і прийомів реалізації посадових компетенцій у науковій діяльності.

СК03. Здатність використовувати традиційні, сучасні та інноваційні методики, технології, методики і засоби наукових досліджень і науково-педагогічної діяльності згідно зі вимогами сучасних методологічних підходів до наукової й науково-педагогічної діяльності.

СК04. Здатність брати участь у роботі кафедри, знати та розуміти принципи організації її роботи (розподіл функціональних обов'язків, розподіл педагогічного навантаження, місце кафедри у системі науково-дослідної роботи факультету, інституту й університету), викладати педагогічні та інші навчальні дисципліни за тематикою дисертації.

СК05. Здатність практично створювати власні науково-педагогічні твори за профілем кафедри (робоча навчальна програма, конспект лекцій, навчально-методичний комплекс, розділи навчально-методичного посібника, навчального посібника, підручника, практикуму, вміння проводити основні види навчальних занять тощо).

СК06. Здатність володіти усною та письмовою іноземною мовою для апробації результатів наукових досліджень на міжнародних наукових і науково-практичних конференціях, семінарах, круглих столах, а також для проведення навчальних заходів зі курсантами (слухачами).

СК07. Здатність до конструктивного спілкування із суб'єктами освітнього процесу у ВНЗ, до оцінювання й самооцінювання впливу форм, засобів, стилів, видів, прийомів педагогічного спілкування на професійно-особистісний розвиток і благополуччя суб'єктів освітнього процесу у ВНЗ.

Військово-спеціальні компетентності (ВСК)	<p>ВСК01. Здатність розв'язувати типові військово-професійні задачі педагогічного спрямування, а також проблеми, що виникають у реальних ситуаціях науково-дослідницької та педагогічної діяльності ад'юнкта з використанням знань професійної підготовки, реалізувати військово-професійні та фахові знання, навички, досвід при проведенні науково-дослідної роботи.</p> <p>ВСК02. Здатність проявляти креативність, гнучкість, критичність, системність, мобільність, оперативність і практичність мислення у ситуаціях наукового пошуку та обґрунтування отриманих наукових результатів.</p> <p>ВСК03. Здатність застосовувати педагогічні знання в особливих умовах для розв'язання задач у військовій галузі.</p>
7 – Програмні результати навчання	
Програмні результати навчання	<p>ПРН01. Демонструвати володіння основами усної та письмової комунікації іноземною мовою на рівні вище середнього – B2, що забезпечує презентування та обговорення з фахівцями і нефахівцями результати науково-педагогічних досліджень, наукові та прикладні проблеми педагогічної науки державною та іноземною мовами, кваліфіковано відображати результати досліджень у наукових публікаціях у провідних фахових наукових виданнях в країні та в світі.</p> <p>ПРН02. Відтворювати базові знання фундаментальних положень філософії науки в обсязі, необхідному для професійної діяльності; знання понять, теорій і методів, необхідних для вивчення і розуміння засобів і механізмів людського пізнання та їх використання у сфері науково-педагогічної і наукової діяльності.</p> <p>ПРН03. Встановлювати взаємозв'язки між теорією і практикою професійної освіти та педагогіки, приймати рішення і виробляти стратегію та методика розв'язання педагогічних прикладних завдань із урахуванням як загальнолюдських, загальнонаціональних, військово-професійних і педагогічних цінностей, суспільних, державних та оборонних інтересів України, так і конкретних напрямів військового виховання. Оцінювати вплив і роль традицій громадянського, військового та фізичного виховання на становлення особистості військовослужбовця, а також використовувати сучасні методи та засоби фізичного виховання військовослужбовців ЗС України. З цією метою творчо використовувати та адаптувати здобутки української педагогіки та педагогічної думки, напрацювання сучасних науковців у науково-педагогічній і науково-дослідницькій діяльності.</p>

ПРН04. Демонструвати успішну науково-пошукову діяльність, проводити та оформляти їх результати. Для цього застосовувати сучасні ІКТ, класичні і сучасні методи інтелектуального аналізу та опрацювання даних та оброблення інформації при спілкуванні, обміні інформацією, зборі, аналізі, обробленні та інтерпретації науково-педагогічних даних, а також розробляти та реалізовувати наукові та/або інноваційні проекти, які дають можливість переосмислити наявне та створити нове цілісне знання та/або педагогічну практику і розв'язувати наукові та науково-прикладні проблеми у сфері педагогічної науки.

ПРН05. Інтегрувати традиційні та сучасні методики, інформаційні технології, методи та засоби науково-педагогічних досліджень у педагогічну практику й адаптувати їх для розв'язання конкретних науково-педагогічних завдань при проведенні дисертаційних та інших науково-педагогічних досліджень.

ПРН06. Реалізовувати посадові компетенції як суб'єкта науково-педагогічної діяльності в ВВНЗ і викладати педагогічні, загальновійськові та військово-спеціальні дисципліни за напрямом теми дисертації. Для цього застосовувати традиційні та творчо впроваджувати сучасні методики, педагогічні технології, методичні прийоми та засоби викладання навчальних дисциплін. Вдосконалювати рівень власної професійно-педагогічної компетентності на основі вивчення, аналізу й систематизації сучасних тенденцій розвитку професійної освіти та педагогічної науки в Україні та в світі. Відтворювати самостійно та творчо зміст загальної теорії професійної педагогіки та адаптувати її до умов педагогічної діяльності, а також визначати актуальні проблеми сучасної військової освіти, педагогіки, виховання, розвитку та самовдосконалення військовослужбовця-професіонала та обґрунтовувати власну точку зору щодо їх розв'язання педагогічними засобами.

ПРН07. Успішно реалізовувати посадові компетенції як суб'єкта наукової та науково-дослідницької діяльності в ВВНЗ і наукових установах. Діяти в команді науковців, організовувати конструктивну міжособистісну взаємодію з іншими суб'єктами наукової діяльності. Демонструвати результати наукових досліджень у наукових статтях, опублікованих у виданнях різного рівня, та оцінювати науковий стиль у різних комунікативних ситуаціях щодо дотримання норм літературної мови.

ПРН08. Аналізувати та самооцінювати рівень сформованості основних компонентів своєї педагогічної компетентності та майстерності як суб'єкта наукової та науково-педагогічної діяльності. З цією метою творчо використовувати та адаптувати здобутки української педагогіки та педагогічної думки, напрацювання сучасних науковців у науково-педагогічній і науково-дослідницькій діяльності.

8 – Ресурсне забезпечення реалізації програми	
Кадрове забезпечення	До викладання навчальних дисциплін залучаються науково-педагогічні працівники з науковими ступеннями докторів і кандидатів наук та вченими званнями професора і доцента, а також висококваліфіковані фахівці, які мають досвід відповідної військово-професійної, науково-педагогічної та науково-дослідної діяльності, досвід розв'язування комплексу проблем і проблемних ситуацій у галузі професійної та (або) дослідницької діяльності, володіють методологією наукової та науково-педагогічної діяльності, а також досвід проведення власного наукового дослідження, результати якого мають концептуальний, теоретичний і прикладний характер у галузі педагогічних та інших наук.
Матеріально-технічне забезпечення	Ад'юнктам надається безоплатний доступ до всіх ресурсів навчального середовища Національного університету оборони України імені Івана Черняховського, зокрема, аудиторного фонду, навчальних бібліотек, комп'ютерних і спеціалізованих класів, конференц-залів, мережі Інтернет та внутрішньоакадемічної мережі Moodle; для організації дозвілля: спортивні майданчики, стадіони, плавальний басейн, комфортабельні гуртожитки.
Інформаційне та навчально-методичне забезпечення	<p>Бібліотека Національного університету оборони України імені Івана Черняховського забезпечена науковими фаховими періодичними виданнями відповідного профілю, в т.ч. у електронному вигляді. Наявний доступ до баз даних періодичних наукових видань англійською мовою. Наявний офіційний веб-сайт НУОУ: https://nuou.org.ua, на якому розміщена основна інформація про освітньо-наукову програму, навчальний план, силабуси освітніх компонентів, освітню, освітньо-наукову, видавничу діяльність НУОУ та його структуру, навчальні та наукові структурні підрозділи та їх склад, правила прийому, контактна інформація та ін. Наявні: доступ до мережі Інтернет; точки бездротового доступу до мережі Інтернет; навчальне середовище Moodle.</p> <p>В НУОУ наявні: навчальні плани і робочі навчальні плани; графіки навчального процесу; робочі програми навчальних дисциплін; навчально-методичне забезпечення з кожної навчальної дисципліни навчального плану; дидактичні матеріали для самостійної та індивідуальної роботи здобувачів із дисциплін; підручники, навчальні посібники, конспекти лекцій тощо згідно з переліком рекомендованої літератури з кожної навчальної дисципліни, кількість яких відповідає встановленим вимогам.</p> <p>Доступ здобувачів до інформаційного та навчально-методичного забезпечення здійснюється на безоплатній основі.</p>

9 – Академічна мобільність	
Національна кредитна мобільність	Здійснюється відповідно до угод та меморандумів про наукову та науково-технічну співпрацю із закладами НАПН України, ВВНЗ та науковими організаціями про наукову та науково-технічну співпрацю
Міжнародна кредитна мобільність	Здійснюється відповідно до встановлених законодавством України вимог щодо збереження державної таємниці межах. Відповідно до угод про співпрацю із закордонними військовими ЗВО, спільних освітньо-наукових проєктів (ERASMUS DEEP UKRAINE Programme), залучення до міжнародних конференцій
Навчання іноземних здобувачів вищої освіти	За окремими договорами у межах освітньо-наукових проєктів

II. Перелік компонент освітньо-наукової програми та їх логічна послідовність
2.1.Перелік компонентів освітньо-наукової програми

Назва навчальної дисципліни		Кількість навчальних годин / кредитів ЄКТС вивчення дисципліни	Форма підсумкового контролю
Обов'язкові компоненти ОНП			
1. Цикл загальної підготовки – 720/24			
<i>1.1. Оволодіння загальнонауковими (філософськими) компетентностями</i>		270/9	
ОК 1	1.1.1. Філософія та методологія науки	90/3	Екзамен
ОК 2	1.1.2. Методологія та теорія загальної, професійної та військової педагогіки	180/6	Екзамен
<i>1.2. Набуття універсальних навичок дослідника</i>		270/9	
ОК 3	1.2.1. Методологія, теорія і технологія педагогічного дослідження	90/3	Екзамен
ОК 4	1.2.2. Застосування сучасних інформаційних технологій у науковій діяльності	90/3	ДЗ
ОК 5	1.2.3. Основи роботи з науковими проєктами та наукометричними базами	90/3	ДЗ
<i>1.3. Здобуття мовних компетентностей</i>		180/6	
ОК 6	1.3.1. Іноземна мова в науковій і науково-педагогічній діяльності	180/6	Екзамен
2. Цикл професійної підготовки – 300/10			
<i>2.1.Здобуття глибинних знань зі спеціальності</i>		300/10	
ОК 7	1.2.1. Історія української педагогіки та педагогічної думки	90/3	Екзамен
ОК 8	1.2.3. Професійно-педагогічна компетентність науково-педагогічного та наукового працівника	90/3	Екзамен
<i>2.2. Практика</i>			
ОК 9	Педагогічна (науково-дослідницька) практика	120/4	Звіт
Обсяг обов'язкового компонента:		1020/34	
3. Наукова складова			
3.1.	Наукове дослідження	5580/186	Захист
3.2.	Атестація науковим керівником (керівниками)	240/8	Звіт
Вибіркові компоненти ОНП			
Здобувач обирає навчальні дисципліни з переліку вибіркових дисциплін із цієї ОНП або інших ОП обсягом 3 кредити ЄКТС. Причому здобувач має право обирати окремі модулі (теми) з навчальних дисциплін за погодженням із викладачем і науковим керівником форми та порядку звітності за окремий модуль (тему). Загальний обсяг вибіркових компонентів становить 12 кредитів ЄКТС. Форма звітності – диференційований залік.			
<i>Оволодіння загальнонауковими (філософськими) компетентностями</i>			
ВБ 1	Методологія і методика підготовки та захисту дисертаційної роботи	3	ДЗ

<i>Набуття універсальних навичок дослідника</i>			
ВБ 2	Статистичні методи у психолого-педагогічних дослідженнях	3	ДЗ
ВБ 3.	Дослідницька компетентність наукового співробітника	3	ДЗ
ВБ 4.	Технології та методики дослідження в фізичному вихованні та спорті	3	ДЗ
<i>Здобуття глибинних знань зі спеціальності</i>			
ВБ 5 .	Психологія наукової та науково-педагогічної діяльності	3	ДЗ
ВБ 6	Психологія професійної деформації та деструкції викладача ВВНЗ	3	ДЗ
ВБ 7	Методична компетентність викладача ВВНЗ	3	ДЗ
ВБ 8.	Науково-педагогічна діяльність викладачів фізичної культури та спорту	3	ДЗ
ВБ 9	Актуальні проблеми міжкультурної комунікації у військово-професійному середовищі	3	ДЗ
ВБ 10	Інноваційні технології та методики в фізичному вихованні та спорті	3	ДЗ
<i>Практика (вибіркова)</i>			
ВБ 12	Педагогічна практика (додаткова)	3	звіт
ВБ 13	Наукова практика (додаткова)	3	звіт
Загальний обсяг вибірових компонентів ад'юнкта		360/12	
Загальний обсяг освітньої програми		1380/46	
Загальний обсяг освітньо-наукової програми		7200/240	
Атестація		Обов'язкова умова допуску до захисту – успішне виконання навчального плану. Підготовка та обговорення дисертації. Захист дисертації.	

2.2 Структурно-логічна схема освітньо-наукової програми.

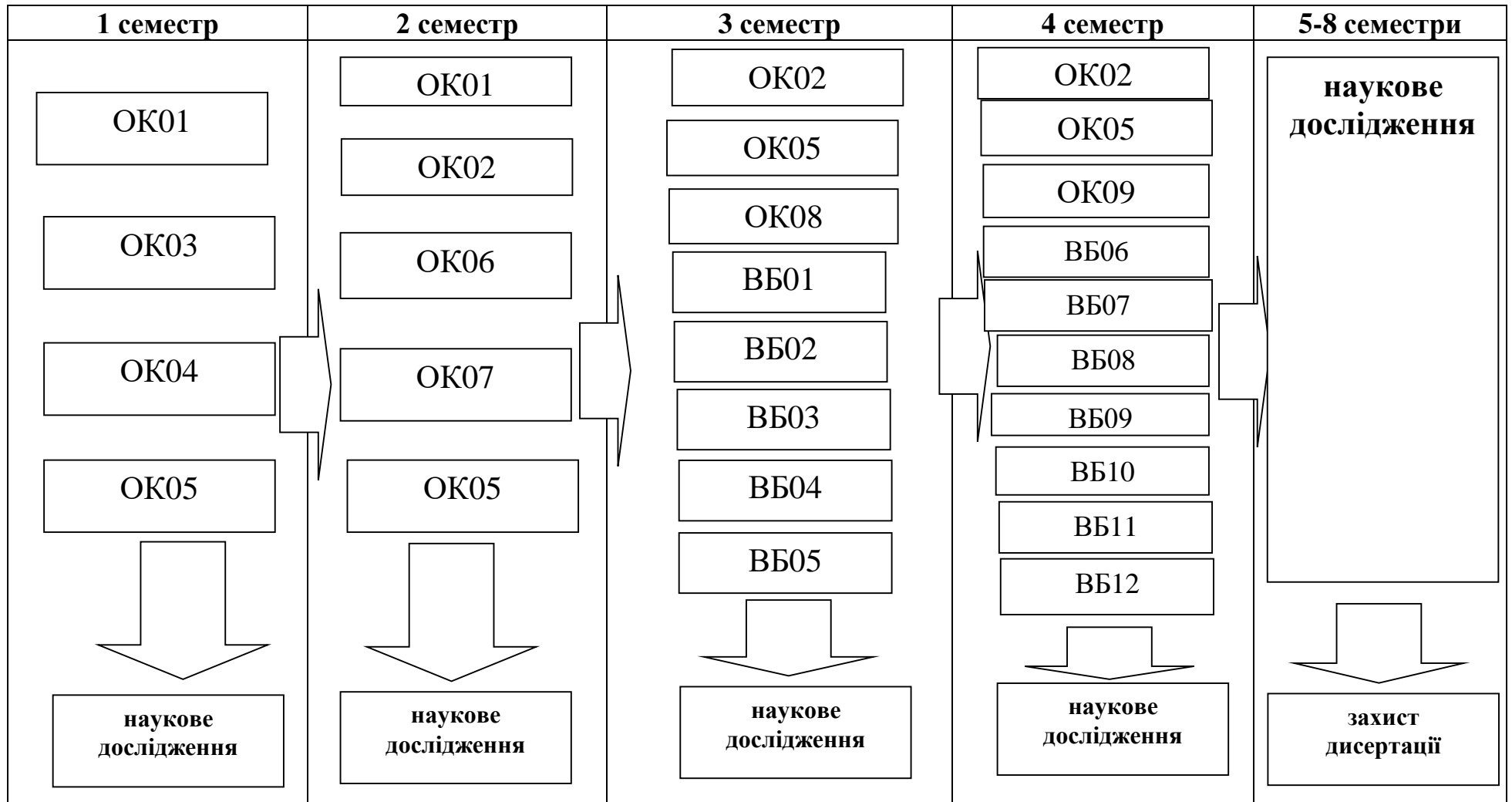

III. Форми атестації здобувачів вищої освіти

Форми атестації здобувачів вищої освіти	<p>Атестація ад'юнктів здійснюється відповідно до навчального плану підготовки докторів філософії зі спеціальності 011 – Освітні, педагогічні науки. В процесі підготовки докторів філософії використовують дві форми атестації: проміжну й підсумкову. Відповідно до чинних нормативно-правових документів Міністерства освіти і науки України та Національного університету оборони України імені Івана Черняховського підсумкова атестація випускників, що завершують навчання за освітньо-науковою програмою доктора філософії, є обов'язковою.</p> <p>Метою проміжної атестації є контроль за виконанням індивідуального плану ад'юнкта за всіма складовими, передбаченими індивідуальним навчальним планом.</p> <p>Метою підсумкової атестації є встановлення фактичної відповідності рівня освітньо-наукової підготовленості випускників ад'юнктури вимогам освітньо-наукової програми доктора філософії зі спеціальності 011 Освітні, педагогічні науки.</p>
Вимоги до кваліфікаційної роботи (за наявності)	<p>На дисертаційну роботу доктора філософії за спеціальністю 011 - «Освітні, педагогічні науки» покладається основна дослідницька і фахова кваліфікаційна функція, яка виражається у здатності здобувача ступеня доктора філософії здійснювати самостійний науковий пошук, вирішувати прикладні наукові педагогічні завдання і здійснювати їхнє наукове узагальнення у вигляді власного внеску у розвиток сучасної педагогічної науки. Вона є результатом самостійної наукової роботи ад'юнкта і має статус інтелектуального продукту на правах рукопису.</p> <p>Обсяг дисертації повинен становити 110-155 сторінок (від 4,5 до 7 авторських аркушів).</p> <p>Вимоги до оформлення дисертації регламентуються наказом Міністерства освіти і науки України від 12.01.2017 № 40.</p> <p>Дисертаційне дослідження перевіряється на академічну доброчесність.</p>
Вимоги до публічного захисту (за наявності)	<p>Ступінь доктора філософії присуджується спеціалізованою вченою радою Національного університету оборони України імені Івана Черняховського в результаті успішного виконання здобувачем відповідної освітньо-наукової програми та за результатами публічного захисту наукових досягнень у формі дисертації.</p> <p>Відповідно до Постанови Кабінету Міністрів України за від 12 січня 2022 р. № 44 «Порядку присудження ступеня доктора філософії та скасування рішення разової спеціалізованої вченої ради закладу вищої освіти, наукової установи про присудження ступеня доктора філософії» публічний захист дисертації проводиться на засіданні спеціалізованої вченої ради закладу вищої освіти, яка створюється для разового захисту дисертації.</p> <p>Захист дисертації повинен мати характер відкритої наукової дискусії, в якій зобов'язані взяти участь голова та члени ради, а також за бажанням присутні на засіданні. Засідання ради вважається правоможним у разі участі у ньому та голосуванні повного складу ради.</p> <p>Атестація завершується видачею документу встановленого зразка про присудження здобувачу ступеня доктора філософії.</p>

IV. Матриця відповідності програмних компетентностей компонентам освітньо-наукової програми

Шифр навчальної дисципліни Програмні компетентності	ОК 01	ОК 02	ОК 03	ОК 04	ОК 05	ОК 06	ОК 07	ОК 08	ОК 09	ВБ 01	ВБ 02	ВБ 03	ВБ 04	ВБ 05	ВБ 06	ВБ 07	ВБ 08	ВБ 09	ВБ 10	ВБ 11	ВБ 12
ІК 01	+	+	+	+	+	+	+	+	+	+	+	+	+	+	+	+	+	+	+	+	+
ЗК 01	+	+		+			+	+	+	+		+	+	+							
ЗК 02			+	+			+	+	+	+		+					+			+	+
ЗК 03			+	+							+		+								+
ЗК 04			+	+	+					+		+	+								+
ЗК 05								+	+			+	+	+	+	+	+	+	+	+	+
ЗК 06						+						+						+			
СК 01		+	+	+			+	+	+				+								+
СК 02			+	+				+	+	+	+	+	+								
СК 03	+		+	+	+	+															+
СК 04		+						+	+					+	+	+	+		+	+	
СК 05								+	+					+		+	+		+	+	
СК 06						+												+			
СК 07														+	+			+			
ВСК 01		+	+	+		+		+	+	+		+	+	+							+
ВСК 02	+	+	+	+	+				+	+	+	+	+								+
ВСК 03								+		+		+		+	+	+	+		+	+	

V. Матриця забезпечення програмних результатів навчання відповідними компонентами освітньо-наукової програми

Шифр навчальної дисципліни Програмні компетентності	ОК 01	ОК 02	ОК 03	ОК 04	ОК 05	ОК 06	ОК 07	ОК 08	ОК 09	ВБ 01	ВБ 02	ВБ 03	ВБ 04	ВБ 05	ВБ 06	ВБ 07	ВБ 08	ВБ 09	ВБ 10	ВБ 11	ВБ 12
ПРН 01						+												+			
ПРН 02		+					+							+			+				+
ПРН 03			+																		
ПРН 04				+				+	+	+	+	+	+								+
ПРН 05					+			+	+				+			+	+		+	+	
ПРН 06		+	+				+	+					+	+	+	+	+				+
ПРН 07				+				+	+	+	+	+	+								+
ПРН 08	+							+				+		+		+					

VI. Перелік напрямків досліджень здобувачів вищої освіти

1. Система військово-професійної підготовки військовослужбовців різних країн світу (за вибором ад'юнкта).
2. Теоретичні та методичні основи професійної підготовки військовослужбовців різних категорій (за вибором ад'юнкта).
3. Формування професійної суб'єктності військовослужбовців різних категорій (за вибором ад'юнкта).
4. Розвиток професійної суб'єктності військовослужбовців різних категорій (за вибором ад'юнкта).
5. Формування професійної компетентності військовослужбовців різних категорій (за вибором ад'юнкта).
6. Розвиток професійної компетентності військовослужбовців різних категорій (за вибором ад'юнкта).
7. Формування професійно важливих якостей різних категорій військовослужбовців (за вибором ад'юнкта).
8. Розвиток професійно важливих якостей різних категорій військовослужбовців (за вибором ад'юнкта).
9. Розвиток фахової компетентності викладачів системи військової освіти.
10. Система військово-професійного виховання військовослужбовців різних країн світу (за вибором ад'юнкта).
11. Формування різних видів компетентності у військовослужбовців різних категорій (за вибором ад'юнкта).
12. Розвиток різних видів компетентності у військовослужбовців різних категорій (за вибором ад'юнкта).
13. Формування управлінської культури у військовослужбовців різних категорій (за вибором ад'юнкта).
14. Розвиток управлінської культури у військовослужбовців різних категорій (за вибором ад'юнкта).
15. Інші теми за вибором ад'юнкта, які представляють суттєвий інтерес для педагогічної науки взагалі та для Збройних сил України, зокрема.